



**CYFAC® International**  
La Fuye  
37340 Hommes  
FRANCE  
T: 02 47 24 67 42  
F: 02 47 24 96 24

[www.cyfac.fr](http://www.cyfac.fr)  
[contact@cyfac-expert.fr](mailto:contact@cyfac-expert.fr)

**US OFFICE:**  
**CYFAC® International - USA**  
153 Allgates Drive  
Haverford, PA 19041

© 2009 CYFAC® International - Photos non contractuelles - Ne pas jeter sur la voie publique.





# GAMME **CYFAC® RANDO**



**CYFAC® RANDO** est une nouvelle gamme de cadres et kits vélos montés (montés à la commande dans nos ateliers de La Fuye avec possibilité de montage à la carte), spécialement étudiée pour la pratique du cyclotourisme et de la randonnée. Celle-ci met en évidence l'expertise de CYFAC® dans la conception et la réalisation de produits adaptés aux passionnés de longues randonnées, illustrée par le modèle choisi pour l'expédition de la FFCT "**Paris-Pékin à Vélo 2008**" organisée par la Fédération Française de Cyclotourisme.

Après plusieurs mois de développement, nous vous proposons aujourd'hui six modèles conçus pour la pratique de la Randonnée sous toutes ses formes : Randonneuses Légères, Randonneuses pour Diagonales, Cyclo-Camping et Expéditions à travers le Monde.

La personnalisation des géométries et des couleurs, la cohérence des matériaux, la haute qualité de finition, la sélection rigoureuse de composants et d'accessoires fiables et robustes (garde-boue, porte-bagages, éclairage, sacoches, etc.), sont autant de points forts qui vont satisfaire les pratiquants les plus exigeants à la recherche d'une "belle randonneuse".

Encore une fois, CYFAC®, dont le savoir-faire, le souci du détail et la recherche de la perfection sont connus et reconnus dans la fabrication de cadres de vélos depuis plus de 25 ans, vous accompagne dans vos nouvelles aventures à la découverte d'autres territoires et sur toutes les routes du monde.

Bonne RANDO !



Photos non contractuelles. CYFAC® International se réserve le droit de modifier à tout moment et sans préavis les caractéristiques techniques et esthétiques des produits présentés dans ce document. Ce catalogue est édité par CYFAC® International - La Fuye - 37340 Hommes. Tél : 02 47 24 67 42 - Fax : 02 47 24 96 24 - SARL au capital de 10 000€ - 509 116 034 00018 RCS TOURS. Conformément à la loi "Informatique et liberté" du 06/01/1978, vous possédez un droit de rectification ou de suppression concernant vos coordonnées nominatives en écrivant à CYFAC® International - La Fuye - 37340 Hommes. Ne pas jeter sur la voie publique.



L'expédition de la FFCT "Paris-Pékin à vélo 2008" : 12000 km sur 100 cadres CYFAC®.





# ALTERNATIF

## RANDONNEUSE LÉGÈRE

Cadre Scandium Flare et fourche rando carbone

En alliant une série de tubes Aluminium Easton Scandium pour le cadre et une fourche Carbone CYFAC® XC103 Rando avec œillets et inserts pour porte-bagages, ce vélo de cyclotourisme s'adapte parfaitement à une pratique plaisir, confortable sur toutes les routes, à la découverte de nouveaux territoires.

Il est pourvu des équipements indispensables pour les longues randonnées : triple plateau, garde-boue et porte-bagages.

Plusieurs options sont proposées pour parfaire l'équipement randonnée de ce modèle.

- Versions disponibles : kit cadre ou vélo monté.
- Coloris du cadre au choix.
- Marquage possible de votre nom et prénom sur tube horizontal.

Fabrication et montage dans nos ateliers à La Fuye (Indre et Loire - 37).



**Cadre** : tubes Aluminium Scandium Flare avec œillets et attaches nécessaires pour la randonnée - **Couleur** : personnalisée - **Fourche** : Cyfac® XC103 carbone avec œillets et inserts pour porte-bagages - **Jeu de direction** : intégré 1"1/8 Cyfac® Stronglight carbone à roulements annulaires - **Potence** : Deda Elementi Quattro - **Cintre** : Deda Elementi Newton Shallow - **Groupe** : Campagnolo® COMP Triple - Triple plateau avant (30/40/50) - Poignées Centaur - Cassette Centaur 10 pignons 13/29 - Manivelles 170/175 mm - **Freins** : Campagnolo® Veloce - **Pédalles** : Shimano® A530 Cyclo - **Tige de selle** : Cyfac® carbone - **Selle** : XO genuine Gel - Selle Italia ou selle Brooks B17 - **Roues** : Fulcrum Racing 5 Evolution - Disponible avec **roues de 700C ou 650C** - **Pneus** : Schwalbe Durano Plus - **Garde-boue** : SKS P35 à l'avant et à l'arrière - **Porte-bagages** : Tubus Vega à l'arrière.

**En Option** : Disponible en **version guidon plat** - **Kit éclairage** Busch & Muller : Lumotec Oval Senso à l'avant et Toplight Senso Multi à l'arrière, avec dynamo. - **Bagagerie** Ortlieb : Trunk bag à fixer sur le porte-bagages arrière - **Porte-bagages** avant : Tubus Tara.

**Tailles** : **Gamme Prestige** : Standard en 6 tailles prédéterminées (dont 1 en 650).

**Gamme Orfèvre** : Géométrie Sur Mesure.

Disponible en Kit Cadre (Cadre + Fourche + Jeu de Direction)

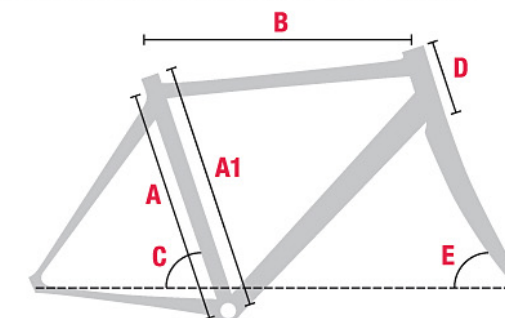

Géométries appliquées sur nos cadres ALTERNATIF - roues 700C (sauf géométrie 650C)

TAILLE	A	A1	B	C	D	E
650 (49 cm)	450	490	510	74,3°	163	71°
XS (50 cm)	460	500	530	74°	147	71°
S (52 cm)	480	520	540	73,5°	158	71,5°
M (54 cm)	500	540	550	73°	176	71,5°
L (56 cm)	520	560	560	72,8°	187	71,5°
XL (58 cm)	540	580	575	72°	195	71,5°





# HORIZON

## RANDONNEUSE LÉGÈRE

Cadre 100% Carbone GOTHICA et fourche rando carbone

Le fameux cadre Gothica de CYFAC® 100% carbone sur mesure adapté au cyclotourisme avec sa géométrie spécifique tout confort, ses inserts pour garde-boue et porte-bagages et une fourche Carbone CYFAC® XC103 avec œillets de fixation pour porte-bagages. Comme tout cadre CYFAC®, la finition est très soignée et les renforts Kevlar au niveau de la douille de direction, de la boîte de pédalier et du raccord - tube horizontal / tube de selle / haubans - rendent ce cadre stable, confortable et réactif aussi bien pour les sorties journalières sportives que pour les diagonales et brevets cyclotouristes. Son équipement est à l'image du cadre, fiable, léger et bien fini avec le groupe Campagnolo® Comp Triple associé aux transmissions Campa Centaur Carbone, porte-bagages Tubus Fly et garde-boue SKS.

- Versions disponibles : kit cadre ou vélo monté.
- Coloris du cadre au choix.
- Marquage possible de votre nom et prénom sur tube horizontal.

Fabrication et montage dans nos ateliers à La Fuye (Indre et Loire - 37).



**Cadre :** GOTHICA - Tubes Carbone IM T800H, tresse 1K, nervurés à sections variables - **Couleur :** personnalisée - **Fourche :** Cyfac® XC103 Carbone avec œillets et inserts pour porte-bagages - **Jeu de direction :** intégré 1"1/8 Cyfac® Stronglight carbone à roulements annulaires - **Potence :** Deda Elementi Ultra Carbon - **Cintre :** Deda Elementi Newton Shallow - **Groupe :** Campagnolo® COMP Triple - Triple plateau avant (30/40/50) - Poignées Centaur carbone - Cassette Centaur 10 pignons 13/29 - Manivelles 170/175 mm - **Freins :** Campagnolo® Centaur - **Pédalles :** Shimano® A530 Cyclo - **Tige de selle :** Cyfac® Carbone - **Selle :** Max Flitte Gel Flow - Selle Italia - **Roues :** Fulcrum Racing 5 Evolution - Disponible avec **roues de 700C ou 650C** - **Pneus :** Schwalbe Durano Plus - **Garde-boue :** SKS P35 à l'avant et à l'arrière - **Porte-bagages :** Tubus Fly à l'arrière.

**Tailles :** Gamme Orfèvre : Géométrie Sur Mesure.  
Disponible en Kit Cadre (Cadre + Fourche + Jeu de Direction).

**En Option :** **Kit éclairage :** Busch & Muller Lumotec Oval senso à l'avant et Toplight senso multi à l'arrière, avec dynamo - **Bagagerie :** Ortlieb : Sacoche de selle étanche, avec diode - Mud Racer taille M à fixer sous le chariot de selle - **Porte-bagages :** avant : Tubus Tara.



# EVASION

## RANDONNEUSE DE DIAGONALES

Cadre Acier Columbus® Life et fourche rando carbone

Cadre en acier Columbus® Life sur mesure adapté au cyclotourisme avec sa géométrie spécifique tout confort, ses inserts pour garde-boue et porte-bagages et une fourche Carbone CYFAC® XC103 avec œillets de fixation pour porte-bagages. Cadre avec patte de protection de chaîne sur la base droite et ergot de maintien de chaîne, fixations différenciées pour le porte-bagages et le garde-boue, ce vélo a été conçu avec les accessoires robustes totalement adaptés au cyclotourisme : Groupe Campagnolo® Comp Triple, Selle Brooks B17, Garde-boue SKS, porte-bagages Tubus Vega, Roues Mavic Askium avec pneus Schwalbe Marathon. Cette alliance entre le savoir-faire CYFAC® et l'ensemble de ces composants, vous offre un vélo robuste, stable et prêt à vous accompagner de nombreuses années sur les routes de France et d'ailleurs... Une véritable invitation au voyage !

- Versions disponibles : kit cadre ou vélo monté.
- Coloris du cadre au choix.
- Marquage possible de votre nom et prénom sur tube horizontal.

Fabrication et montage dans nos ateliers à La Fuye (Indre et Loire - 37).



**Cadre :** Tubes acier Columbus® Life 5/10° avec œillets et attaches nécessaires pour la randonnée - **Couleur :** personnalisée - **Fourche :** Cyfac® XC103 Carbone avec œillets et inserts pour porte-bagages - **Jeu de direction :** intégré 1"1/8 Cyfac® Stronglight carbone à roulements annulaires - **Potence :** Deda Elementi Quattro - **Cintre :** Deda Elementi Newton Shallow - **Groupe :** Campagnolo® COMP Triple - Triple plateau avant (30/40/50) - Poignées Centaur - Cassette Centaur 10 pignons 13/29 - Manivelles 170/175 mm - **Freins :** Campagnolo® Veloce - **Pédalles :** Shimano® A530 Cyclo - **Tige de selle :** Kallay aluminium - **Selle :** Brooks B17 - **Roues :** Mavic Askium argent - Disponible avec **roues de 700** - **Pneus :** Schwalbe Marathon - **Garde-boue :** SKS P35 à l'avant et à l'arrière - **Porte-bagages :** Tubus Vega à l'arrière.

**Tailles :** Gamme Orfèvre : Géométrie Sur Mesure.  
Disponible en Kit Cadre (Cadre + Fourche + Jeu de Direction).

**En Option :** Disponible en **version guidon plat** - **Kit éclairage :** Busch & Muller Lumotec Oval senso à l'avant et Toplight senso multi à l'arrière, avec dynamo - **Bagagerie :** Ortlieb : Sacoche latérale avant Front Roller Classic et arrière Back Roller Classic pour porte-bagages avant et arrière. Vendu par paire - **Porte-bagages :** avant : Tubus Tara.





# VINTAGE

## RANDONNEUSE DE DIAGONALES

Cadre acier Columbus® Life à raccords et fourche acier

Dans la plus pure tradition de la fabrication des cadres acier CYFAC®, le modèle VINTAGE, en acier Columbus® Life, à raccords, est fait pour le cyclotourisme et les randonnées. Avec une douille normale 1" et une fourche 100% acier fabriquée spécialement pour respecter le côté néo-retro de ce cadre, le Vintage est la randonneuse par excellence offrant une très grande polyvalence et un confort à toute épreuve.

- Versions disponibles : kit cadre ou vélo monté.
- Coloris du cadre au choix.
- Marquage possible de votre nom et prénom sur tube horizontal.



Fabrication et montage dans nos ateliers à La Fuye (Indre et Loire - 37).



**Cadre** : Tubes acier Columbus® Life 5/10° avec œillets et attaches nécessaires pour la randonnée - **Couleur** : personnalisée - **Fourche** : acier avec œillets de montage pour porte-bagages et insert pour frein Cantilever - **Jeu de direction** : classique VP1" argent - **Potence** : Deda Elementi Quattro - **Cintre** : Deda Elementi Newton Shallow - **Groupe** : Campagnolo® COMP Triple - Triple plateau avant (30/40/50) - Poignées Centaur - Cassette Centaur 10 pignons 13/29 - Manivelles 170/175 mm - **Freins** : Shimano® Cantilever BR R550 - **Pédales** : Shimano® A530 Cyclo - **Tige de selle** : Kalloy Aluminium argent - **Selle** : Brooks B17 - **Roues** : Mavic Cxp 33 avec moyeu dynamo à l'avant et Ultegra à l'arrière - Disponible avec **roues de 700** - **Pneus** : Schwalbe Marathon 700 x 25 - **Garde-boue** : SKS P35 argent - **Porte-bagages** : Nitto à plateforme à l'avant et Tubus Vega à l'arrière.

**Tailles** : Gamme Orfèvre : Géométrie Sur Mesure.  
Disponible en Kit Cadre (Cadre + Fourche + Jeu de Direction).

**En Option** : Disponible en version guidon plat - **Bagagerie** Ortlieb : Sacoche de guidon Ultimate 5M Classic.



# INTEGRAAL

## RANDONNEUSE CYCLO CAMPING TOUR DU MONDE

Cadre acier Columbus® Spirit et fourche carbone rando carbone 26"

LE vélo pour parcourir le monde : cadre acier Columbus® Spirit pour la résistance, transmission par le moyeu 14 vitesses Rohloff pour la fiabilité, freinage à disque pour la sécurité, selle cuir Brooks B17 pour le confort. L'ensemble est aussi composé de deux porte-bagages, de l'éclairage avant et arrière alimenté par moyeu dynamo, de jantes et pneus Schwalbe Marathon reconnus pour leur résistance. En résumé, tous les composants chers aux baroudeurs sont présents sur ce modèle pour voyager et découvrir sans limites de nouvelles contrées.

- Versions disponibles : kit cadre ou vélo monté.
- Coloris du cadre au choix.
- Marquage possible de votre nom et prénom sur tube horizontal.

Fabrication et montage dans nos ateliers à La Fuye (Indre et Loire - 37).



**Cadre** : Tubes acier Columbus® Spirit renforcés avec œillets et attaches nécessaires pour la randonnée - **Couleur** : personnalisée - **Fourche** : Carbone VTT avec œillets de montage pour porte-bagages et insert pour frein à disques - **Jeu de direction** : intégré 1"1/8 Cyfac® Stronglight carbone à roulements annulaires - **Potence** : Pro XLT Noir - **Cintre** : Pro Koryak Noir. 31,8 mm de diamètre - **Manivelles** : Stronglight Impact Rohloff alu, avec protégé chaîne - **Transmission** : Moyeu Rohloff Speedhub 14 vitesses avec pignons 16 dents - **Freins** : Shimano® XT, freinage à disque avant et arrière - Disque 160 mm - **Pédales** : Shimano® A530 Cyclo - **Tige de selle** : Pro Koryak Noir, diamètre 31,6 mm - **Selle** : Brooks B17 - **Roues** : Mavic XM719, 32 trous avec moyeu dynamo à l'avant - Disponible avec **roues de 26"** - **Pneus** : Schwalbe Marathon 26 x 2.0 - **Garde-boue** : SKS P65 noir - **Porte-bagages** : Tubus Duo à l'avant et Logo à l'arrière - **Kit éclairage** : Busch & Muller Lumotec Oval senso à l'avant et Toplight senso multi à l'arrière.

**Tailles** : Gamme Orfèvre : Géométrie Sur Mesure.  
Disponible en Kit Cadre (Cadre + Fourche + Jeu de Direction).

**En Option** : **Bagagerie** Ortlieb : Sacoche latérales avant Front Roller Classic et arrière Back Roller Classic pour porte-bagages avant et arrière. Vendu par paire - Sacoche de guidon Ultimate 5M Classic.



cyfac



# REPLICA PARIS-PÉKIN

## RANDONNEUSE CYCLO CAMPING - TOUR DU MONDE

Cadre acier Columbus® Zona et fourche acier rando

Fruit de l'expérience et d'un savoir faire unique, cette randonneuse vous accompagnera sur tous les terrains et quelques soient les conditions lors de vos voyages.

C'est en effet la réplique du fameux modèle utilisé lors de l'expédition de la FFCT "Paris-Pékin à Vélo 2008". Le cadre et la fourche acier apportent une résistance sans faille pour se jouer de toutes les difficultés de la route. Très confortable et stable, sa géométrie et ses équipements robustes sont adaptés aux longs parcours.

- Versions disponibles : kit cadre ou vélo monté.
- Coloris unis du cadre au choix.
- Marquage possible de votre nom et prénom sur tube horizontal.

Fabrication et montage dans nos ateliers à La Fuye (Indre et Loire - 37).



**Cadre** : tubes acier Columbus® Zona renforcés avec œillets et attaches nécessaires pour la randonnée - **Couleur** : personnalisée - **Fourche** : acier avec œillets de montage pour porte-bagages et insert pour frein Cantilever - **Jeu de direction** : Normal VP 1"1/8 - **Potence** : Pro XLT - **Cintre** : Pro XLT - **Groupe** : Shimano® 105 Triple - Triple plateau avant (30/39/50) - Cassette arrière 105, 10 vitesses (12/27) - Manivelles 170 mm, 172,5 mm et 175 mm - **Freins** : Shimano® Cantilever BR R550 - **Pédales** : Shimano® A530 Cyclo - **Tige de selle** : Pro XLT - **Selle** : Brooks B17 - **Roues** : Mavic XM719 - 32 trous, moyeu Shimano® 105 - Disponible avec **roues de 26"** - **Pneus** : Schwalbe Marathon XR 26 x 1.6 - **Garde-boue** : SKS P65 Noir - **Porte-bagages** : Tubus Tara à l'avant et Cargo à l'arrière.

**En Option** : Disponible en **version guidon plat** - **Kit éclairage** Busch & Muller : Lumotec Oval Senso à l'avant et Toplight Senso Multi à l'arrière, avec dynamo - **Bagagerie** Ortlieb : Trunk Bag à fixer sur le porte-bagages arrière et sacoches latérales avant Front Roller Classic et arrière Back Roller Classic pour porte-bagages avant et arrière. Vendu par paire.

**Tailles** : **Gamme Prestige** : Standard en 5 tailles prédéterminées. Roues de 26"  
**Gamme Orfèvre** : Géométrie sur mesure.  
Disponible en Kit Cadre (Cadre + Fourche + Jeu de Direction)

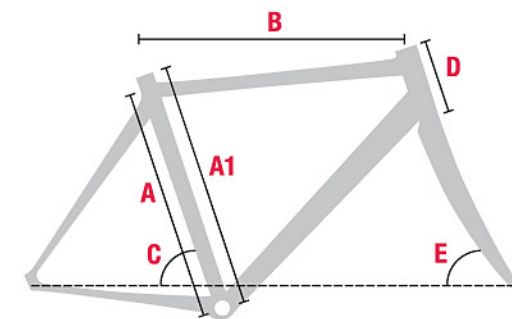

Géométries appliquées sur nos cadres REPLICA PARIS-PÉKIN - roues de 26"

TAILLE	A	A1	B	C	D	E
XS (49 cm)	495	445	520	74,1°	145	69°
S (52 cm)	515	460	538	73,6°	160	69°
M (54 cm)	535	485	553	73,2°	170	69°
L (56 cm)	555	510	570	72,7°	190	69°
XL (58 cm)	575	530	585	72,3°	210	69°